



Schneepflug **BILO**



*kleiner
Schneepflug*



Anwendung

Der Schneepflug BILO ist der kleinste Schneepflug aus dem Produktionsprogramm der Firma RASCO. Dieser professionelle Schneepflug ist für die Schneeräumung für Oberflächen auf Gehsteige, Fahrradwegen, Parkplätze in besiedelten Gegenden, sowie Hofzugänge, Bauernhöfe und ähnliche, geeignet.

Technische Beschreibung

Die Schneepflüge BILO sind einscharige Schneepflüge mit einem Drehschürfleisten – Mechanismus, was eine optimale Anpassung der räumenden Oberfläche gewährleistet. Der Schneepflug wird mit Hilfe der Hydraulikzylinder aus dem Traktor Fahrerhaus durch seine Hydraulikinstallation, gesteuert.

Die Schneeräumung ist links und rechts möglich. Der Traktor und der Schneepflug sind bei Überwinden von Bodenhindernisse durch Sicherheitselemente geschützt, wo bei vorschriftsmäßiger Nutzung, Schäden am Schneepflug und Traktor verhindert werden und die Sicherheit des Fahrzeugführers gewährleistet wird.

Der BILO Schneepflug wird schon ab einer Größe von 1600 mm hergestellt. Alle Standardgrößen sind in der Tabelle aufgeführt.

Typ	Gesamtbreite (mm)	Raubbreite bei Schwenkwinkel 30° (mm)	Fallwinkel	Gewicht (kg)	Anzahl x Messerbreite
BILO 1,6	1600	1390	20°	195 - 250	4x400 mm
BILO 1,8	1800	1560		200 - 255	2x400 mm + 2x500 mm
BILO 2,0	2000	1730		215 - 265	5x400 mm
BILO 2,2	2200	1900		225 - 275	3x400 mm + 2x500 mm
BILO 2,4	2400	2080		245 - 295	4x500 mm + 1x400 mm

Konstruktion

professionelles Design und Konstruktion • mögliche Montage auf kleine Traktoren mit geringer Leistung • außergewöhnlich leicht aber robust • besondere ausgewählte Materialien bei der Herstellung • hohe Technologie und Oberflächenschutz angewandt

Flexibilität

hydraulisches Schwenken auf die linke und rechte Seite • Drehschürfleisten • leichte Hindernis Überwindung • mehrere Sicherheitselemente • angepasst auf Arbeitsbedingungen in den Stadtumgebungen und engen Räumen • wegen seiner kleinen Größe kann man den Pflug in dichtbesiedelten Umgebungen leichter steuern

Sicherheit

Drehschürfleisten montiert (primäres Sicherheitselement) - ermöglicht ein sicheres Überwinden hoher Hindernisse • Randsteinabweiser – schützt den Schneepflug und Schürfleisten vor Seitenschläge • Warnflaggen

Grundausrüstung

- Pflugschar
- Aufnahme für den Anbau die vordere Traktorhydraulik Kategorie 1N/1
- Warnflaggen
- Stütze
- Randsteinabweiser

Anbau

Wegen des kleinen Gewichtes (schon ab 195 kg) und großer Robustheit kann der Schneepflug BILO auf kleinere und mittlere Traktoren, die mit der vorderen Traktorhydraulik Kategorie 1N/1 ausgestattet sind, bis 80 PS, montiert werden.

Für den Anbau muss das Fahrzeug ausgestattet sein mit:

- hydraulischer Installation nach Norm EN15431
- mit vorderen drei Punkt Aufnahme nach gültiger Norm ISO 8759-1 beziehungsweise ISO 730

Zustaußausstattung

- Stahl Schürfleisten HARDOX 400 mit Drehschürfleisten – Mechanismus BILO
- Vulkollanschürfleisten BILO
- Gummischürfleisten BILO
- Nachlaufräder (2 Stück.)

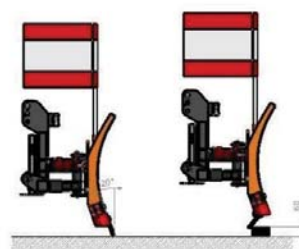
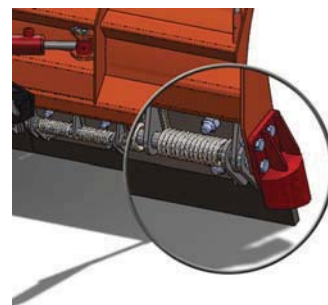

kleiner
Schneepflug **BILO**

- Kolodvorska 120 b, HR-48361 Kalinovac
- tel: +385 (48) 883 112; fax: +385 (48) 280 146
- e-mail: rasco@rasco.hr
- www.rasco.hr



Vertreter

